

## Machine Controller

マシンコントローラ

# SC-910 PARTS LIST

40006221  
No.1370-00

### 1. PSC UNIT COMPONENTS

PSCユニット関係

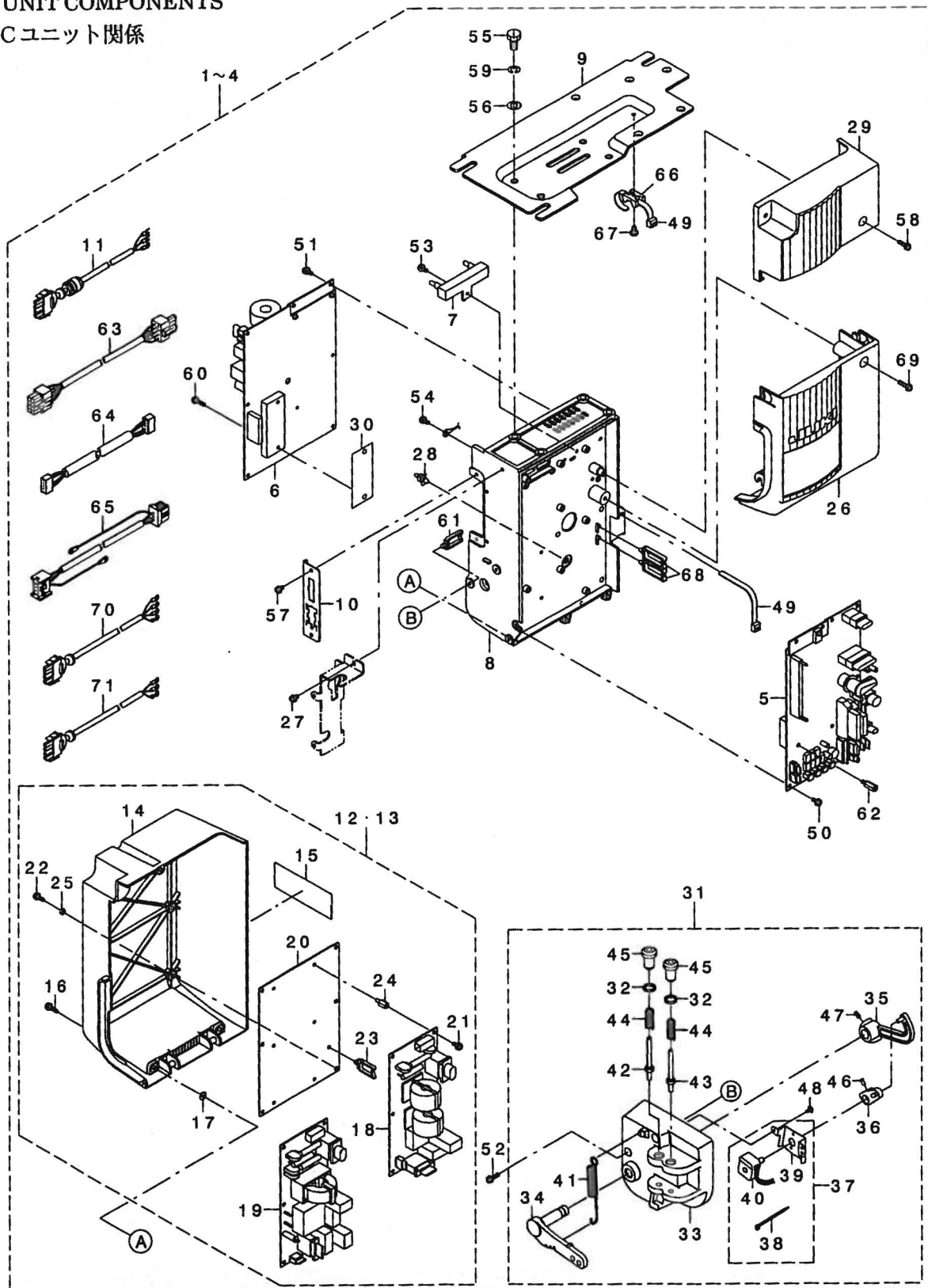

REF. NO	NOTE	PART NO.	DESCRIPTION	ヒ ヲ メ イ	Qty
1	#01	400-06160	PSC UNIT VOLTAGE CHANGE PFL	PSCユニットデ' ソアツキリカエシヨウ PFL	1
2	#02	400-06162	PSC UNIT 1-PHASE 200-240V	PSCユニット タソウ200 240ホ' ルト	1
3	#03	400-06164	PSC UNIT 1-PHASE 200-230V	PSCユニット タソウ200 230V CE	1
4	#04	400-06160	PSC UNIT VOLTAGE CHANGE PFL	PSCユニットデ' ソアツキリカエシヨウ PFL	1
5		400-06038	CTL PCB A ASS'Y	CTLキハ' ソアクミ	(1)
6		400-06057	PWR PCB A ASS'Y	PWRキハ' ソアクミ	(1)
7		400-06134	RESISTANCE A ASS'Y	カイセイテイコウアクミ	(1)
8		400-06096	FRAME	フレーム	(1)
9		400-06095	BOX BRACKET	ホ' ヲクシア' ラケット	(1)
10		400-06105	HOUSING PLATE	ハウジング' プ' レート	(1)
11	#05	400-06139	CABLE D ASS'Y	ケーブ' ルDクミ	(1)
12	#06	400-06123	REAR COVER A ASM.	リアカバー' -Aクミ	(1)
13	#02	400-06124	REAR COVER B ASM.	リアカバー' -Bクミ	(1)
14		400-06093	REAR COVER	リアカバー' -	(1)
15		CM-3001004-02	LABEL 3(SMALL)	デ' ソウ' キキケンラハ' #3(シヨウ)	(1)
16		SL-4041691-SC	SCREW M4 L=16	ナハ' コネツ' セメス M4X0.7 L=16	(2)
17		M8002-430-000	STOPPER	ネジ' ストッパ' -	(3)
18	#02	400-00046	FLT-S PCB A ASS'Y	FLT-Sキハ' ソクミ	(1)
19	#06	400-00056	FLT-T PCB A ASS'Y	FLT-Tキハ' ソクミ	(1)
20		400-06103	FILTER PCB BKT	フィルタ' キハ' ソア' ラケット	(1)
21		SL-4041081-SF	DRV CIRCUIT BOARD B ASM.	DRVキハ' ソクミ	(6)
22		SL-4041291-SC	SCREW M4 L=12	ナハ' コネツ' セメス M4 L=12	(6)
23		HX-0022200-OB	CABLE CLAMP	クランプ	(1)
24		HX-0033900-00	STUD	キハ' ソハ' -ツ	(6)
25		NM-6040001-SC	NUT M4	ロツカクナツ' M4	(6)
26		400-06092	FRONT COVER	フロントカバー' -	(1)
27		SL-4040881-SC	SCREW M4 L=8	ナハ' コネツ' セメス M4 L=8	(3)
28		HX-0022800-0A	SPACER	スハ' -サ	(1)
29		400-06091	TOP COVER	トッパ' カハ' -	(1)
30		M8801-471-000	SEAT	チ-コンシート	(1)
31		400-06128	PEDAL SENSOR B ASM.	ペ' ダ' ルセンサ' Bクミ	(1)
32		400-06202	ADJUST NUT	アヅカエシ' ヲツチヨウセツナツ	(2)
33		400-06104	PEDAL SENSOR BASE	ペ' ダ' ルセンサ' -ダ' イ	(1)
34		400-06112	PEDAL LEVER	ペ' ダ' ルハ' -	(1)
35		400-06204	PEDAL LINK	ペ' ダ' ルリンク	(1)
36		400-06205	VOLUME LINK	ホ' リュームリンク	(1)
37		400-06135	SENSOR FITTING PLATE A ASM.	センサ' トリツケイ' タクミ	(1)
38		EA-9500B01-00	CABLE BAND	ソクセンハ' ソト'	(1)
39		400-06206	SENSOR INSTALLING PLATE	センサ' トリツケイ' タ	(1)
40		400-06136	SENSOR A ASM.	センサ' Aクミ	(1)
41		400-06207	FRONT SPRING	マエアミハ' ネ	(1)
42		400-06208	SPRING SHAFT A	ハ' ネジ' クA	(1)
43		400-06209	SPRING SHAFT B	ハ' ネジ' クB	(1)
44		400-06211	SPRING B	フミカエシ' ハ' ネB	(2)
45		400-06212	ADJUST SCREW	ヒツカエシ' ヲツチヨウセツネジ'	(1)
46		SM-4030801-SF	SCREW M3X0.5 L=8	ナハ' コネツ' M3X0.5 L=8	(1)
47		SM-8040802-TP	SCREW M4X8	トメネジ' M4X0.7 L=8	(2)
48		SV-4030601-SR	SCREW M3 L=6	サ' ヲキタツ' ビ' ソネジ'	(2)
49		HX-0029200-0A	CONNECTING PART	ソクセンハ' -ツ	(2)
50		SL-4041081-SF	SCREW M4 L=10	ナハ' コネツ' セメス M4 L=10	(6)
51		SL-4041081-SF	SCREW M4 L=10	ナハ' コネツ' セメス M4 L=10	(8)
52		SL-4041681-SF	SCREW M4 L=16	ナハ' コネツ' セメス M4 L=16	(3)
53		SL-4041081-SF	SCREW M4 L=10	ナハ' コネツ' セメス M4 L=10	(1)
54		SL-4041091-SE	SCREW M4 L=10	サ' カ' ネツキネジ'	(3)
55		SM-9081620-SE	SCREW M8 L=16	ロツカクホ' ルト M8 L=16	(4)
56		WP-0841601-SE	WASHER	ヒラサ' ガ' ネ	(4)
57		SL-4040881-SC	SCREW M4 L=8	サ' カ' ネツキ' ナハ' コネツ' M4 L=8	(2)
58		SL-4041691-SC	SCREW M4 L=16	ナハ' コネツ' セメス M4X0.7 L=16	(2)
59		WS-0820002-KR	SPRING WASHER, M8	ハ' ネジ' ガ' ネ 8.2X15.4X2	(4)
60		SL-4041681-SF	SCREW M4 L=16	ナハ' コネツ' セメス M4 L=16	(2)
61		HX-0022200-OB	CABLE CLAMP	クランプ	(1)
62		E3724-715-000	VCS STUD A	VCSスタット' A	(3)
63		400-06130	SOLENOID CORD A ASS'Y	ソレノイト' コート' Aクミ	(1)
64		400-06131	RELAY CORD A ASS'Y	リレー' コート' Aクミ	(1)
65		400-06129	AC POWER SUPPLY CORD A	ACデ' ソウ' ソクキヨウキヨウ' コート' A	(1)
66		HX-0045400-00	TIE MOUNT	タイマウ' ント	(1)
67		SM-4050801-SC	SCREW M5X0.8 L=8	ナハ' コネツ' M5X0.8 L=8	(1)
68		HX-0022200-0C	WIRE SADDLE	ワイヤ' サト' ル	(2)
69		SL-4041895-SC	SCREW	サ' カ' ネツキ' ナハ' コネツ' M4X18	(1)
70	#01	400-12008	PSC UNIT CABLE A ASS'Y	PSCユニットケーブ' ルAクミ	(1)
71	#01	400-12009	PSC UNIT CABLE B ASS'Y	PSCユニットケーブ' ルBクミ	(1)

NOTE (注記)

- #01...FOR EXPORT 200~240V 3φ 輸出 200~240V 3φ用
- #02...FOR EXPORT 200~240V 1φ 輸出 200~240V 1φ用
- #03...FOR CE 220~240V 1φ CE 220~240V 1φ用
- #04...FOR EXPORT 100~120V 1φ 輸出 100~120V 1φ用
- #05...FOR CE CE用
- #06...FOR EXPORT 200~240V 3φ, 100~120V 1φ 輸出 200~240V 3φ, 100~120V 1φ用

## 2. ACCESSORIES PARTS COMPONENTS

付属品関係

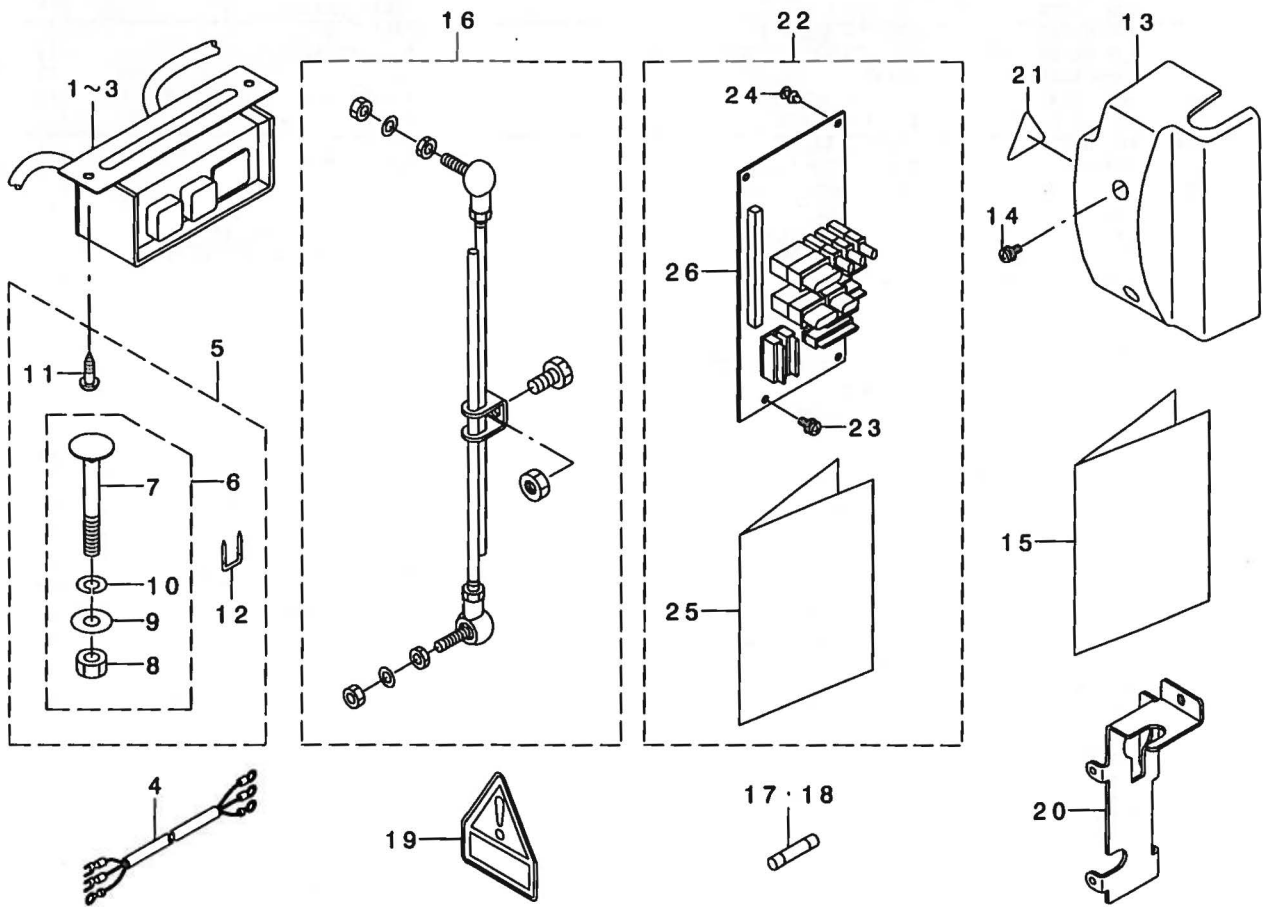



REF. NO	NOTE	PART NO.	DESCRIPTION	ヒ ヅ メ イ	Qty
1	#01	M6101-471-AA0	POWER SWITCH A ASM.	デ'ソケ'ンスイッチAクミ	1
2	#02	M6101-471-CA0	POWER SWITCH C ASM.	デ'ソケ'ンスイッチCクミ	1
3	#04	M6101-471-BA0	POWER SOURCE SWITCH B ASM.	デ'ソケ'ンスイッチBクミ	1
4	#03	M6102-461-DAA	AC INPUT CABLE ASM. (CE)	ACニウリヨクケ-ブルクミ (CE)	1
5	#05	M4401-471-AA0	BOX ACCESSORIE PART A ASM.	ホ'ツクスフツ'クビンAクミ	1
6		M4401-471-BA0	BOX ACCESSORIE PART B ASM.	ホ'ツクスフツ'クビンBクミ	(1)
7		MTS-IIJ100003	BOLT	モ-タ トリツケホ'ルト	(3)
8		NM-6080002-SC	NUT M8	ロツカクナツト M8 2シユ	(3)
9		WP-0851846-SC	WASHER 8.5X22.0X1.8	ヒラサ'ガ'ネ 8.5X22X1.8	(3)
10		WS-0820002-KR	SPRING WASHER, M8	ハ'ネサ'ガ'ネ 8.2X15.4X2	(3)
11		SK-3512001-SE	WOOD SCREW D=5.1 L=20	ナルモクネサ' D=5.1 L=20	(2)
12		MA-0115320-00	STAPLE	ステツア'ル	(5)
13	#03	400-06106	POWER COVER	デ'ソケ'ソカハ' -	1
14	#03	SL-4041081-SC	SCREW M4 L=10	ナハ'コネツ'セムズ M4 L=10	2
15		400-06220	SC-910 INSTRUCTION MANUAL	SC-910 トリアツカイセツメイショ	1
16		M4501-471-AA0	CONNECTING ROD A ASM.	レンケツホ'ウAクミ	1
17		HF-0013050-P0	FUSE 5A	ヒユ-ズ' 5A	1
18		HF-0078020-P0	FUSE 2A	タイムラケ'ヒユ-ズ' 2A	1
19		CM-3004007-01	VOLTAGE CAUTION LABEL	デ'ソツケイコクウ-ル	1
20	#03	400-06107	POWER COVER BASE	デ'ソケ'ソカハ' -タ'イ	1
21	#03	CM-3001000-01	LABEL	キケンデ'ソツケイコクウ-ル(31.5)	1
22		400-06080	IO UNIT A	IO ユニツトA 7 コク	1
23		SL-4041081-SF	SCREW M4 L=10	ナハ'コネツ'セムズ M4 L=10	(3)
24		HX-0045300-0A	MINI CARD SPACER	ミニカ-ド'スパ-サ	(1)
25		400-06081	INSTRUCTION MANUAL	トリアツカイセツメイショ 7 コク	(1)
26		400-06077	IO PCB A ASSY	IO PCB A ASS'Y	(1)
NOTE (注記)			#01...FOR 200~240V 3φ	200~240V 3φ用	
			#02...FOR 200~240V 1φ	200~240V 1φ用	
			#03...FOR CE 220~240V 1φ	CE 220~240V 1φ用	
			#04...FOR 100~120V 1φ	100~120V 1φ用	
			#05...FOR EXCEPT CE	CEを除く	

## JUKI CORPORATION

INTERNATIONAL SALES H.Q.  
8-2-1, KOKURYO-CHO, CHOFU-SHI  
TOKYO 182-8655, JAPAN

PHONE : (81)3-3430-4001 to 4005  
FAX : (81)3-3430-4909 . 4914 . 4984  
TELEX : J22967

## JUKI 株式会社

〒182-8655 東京都調布市国領町8-2-1  
TEL 03-3480-1111(代表)  
営業本部  
TEL 03-3430-4001(ダイヤルイン)

Copyright © 2003 JUKI CORP.  
本書の内容を無断で転載、複写すること  
を禁止します。  
All rights reserved throughout the world.

Printed In China